

GA-115-R

●ハイローター付配管バルブ

品名	備考
GA-115-R	常用圧力17MPa、25MPa用があります。
GA-115-R2 15A×25M	大臣認定品(最高使用圧25MPa)

※接続ネジ
 IN; W32山12
 OUT; W32山12

最高使用圧力	25MPa
参考CV値	約1.0

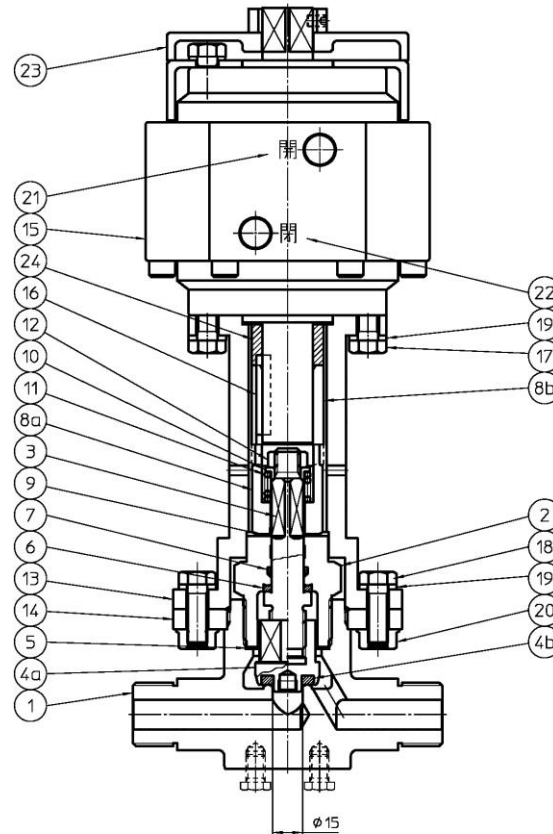
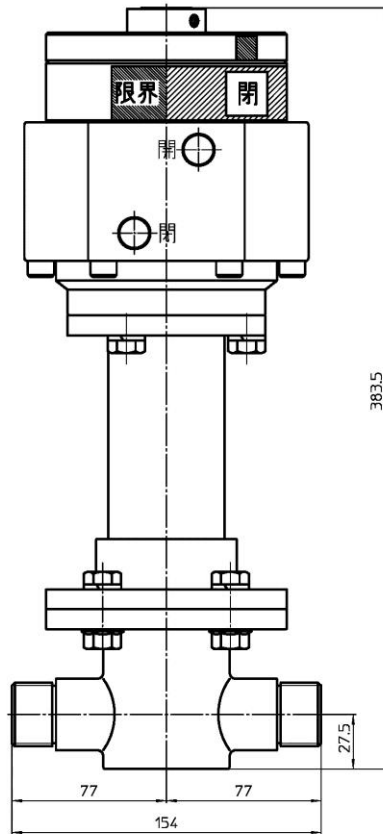

符号	部品名	材質
1	本体	C3771
2	バルブガイド	C3771or3604
3	スピンドル	C6191
4a	バルブシート	C3771
4b	シート	PCTFE
5	弁案内用パッキン	C1100
6	スピンドルパッキン	PTFE
7	O-リング	FPM
8a	ドライブソケット V	SUS304
8b	ドライブソケット HR	SUS304
9	指示ネジ用パッキン	硬質ビニール
10	スプリングストッパー	C3604
11	スプリング	SWPB
12	ロックナット	C3604
13	ハイローター取付けフレーム	C3604
14	取付けフランジ	C3604
15	ハイローター	
16	キー	
17	ハイローター取付けボルト	ステンレス
18	フレーム取付けボルト	ステンレス
19	スプリングワッシャー	ステンレス
20	フレーム取付けナット	ステンレス
21	シール"開"	
22	シール"閉"	
23	Assy	
24	スペーサー	ナイロン66