

# G-115-W2

●ボルト固定タイプ

品名	備考
G-115-W2	常用圧力17MPa、25MPa用があります。
G-115-W2 15A×25M	大臣認定品(最高使用圧25MPa)

※接続ネジ	IN; W32山12	最高使用圧力	17MPa、25MPa
	OUT; W32山12	参考CV値	3.3

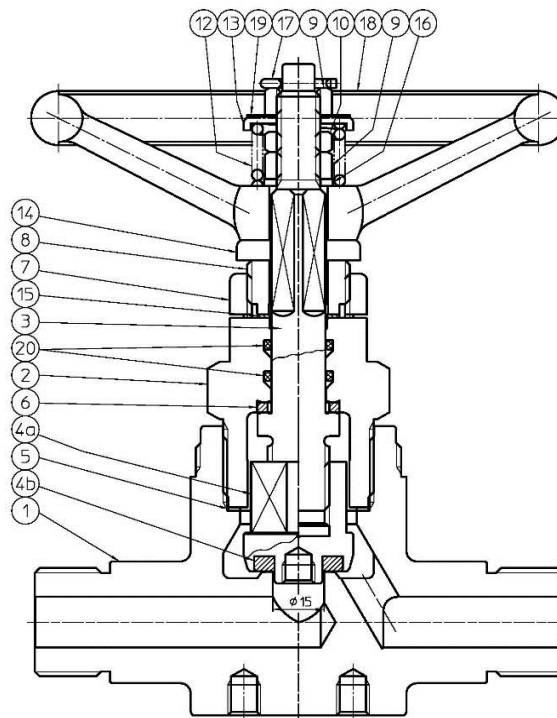
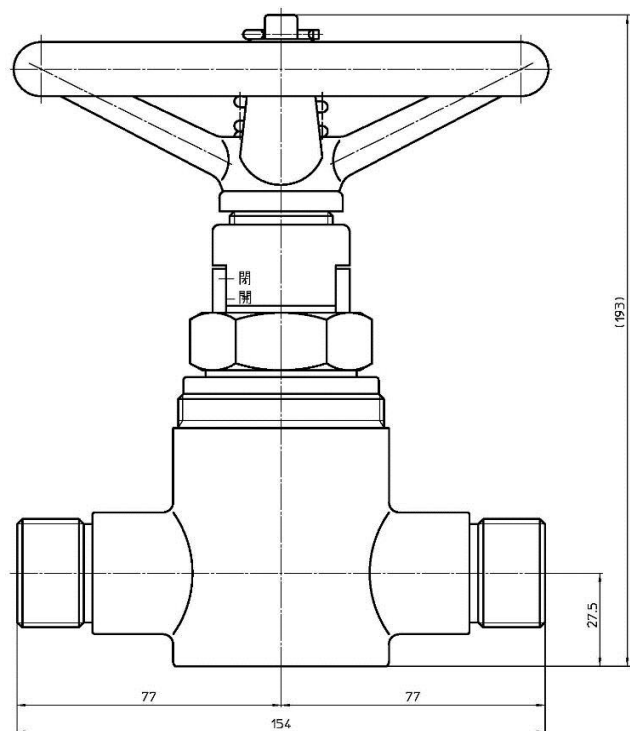

符号	部品名	材質
1	本体	C3771
2	弁案内	C3604
3	スピンドル	C6191
4a	バルブシート	C3771
4b	シート	PCTFE
5	弁案内用パッキン	C1100
6	スピンドルパッキン	PTFE
7	開閉指示金	C3604
8	開閉指示ネジ	C3604
9	止めナット	C3604
10	ロックナット	C3604
12	スプリング	SWPA
13	スプリング押え	C3604
14	ハンドル受金	C3604
15	指示ネジ用パッキン	硬質ビニール
16	座金	C3604
17	割ピン	SUS304
18	ハンドル	FC20
19	名板	C2801P
20	O-リング	FPM